

平面図

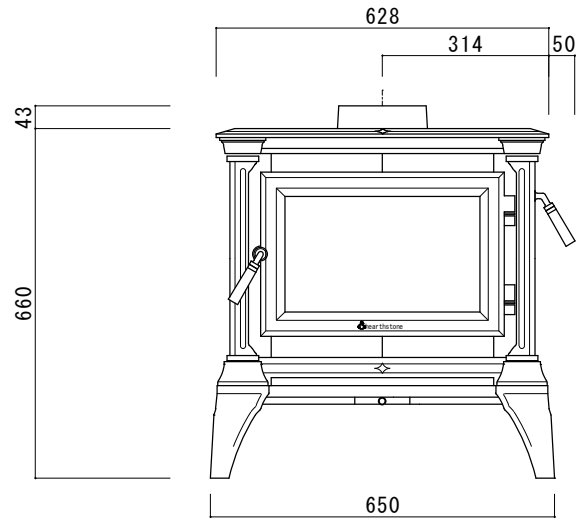

正面図

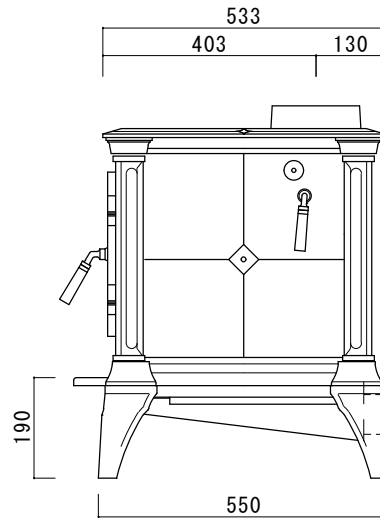

側面図

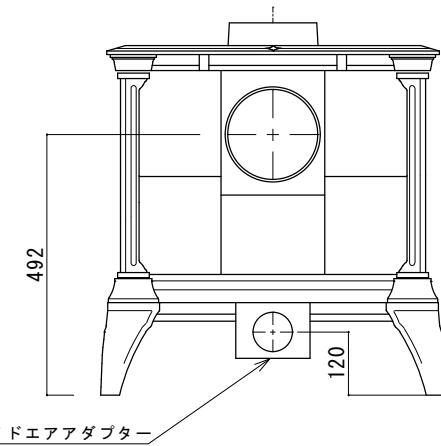

背面図

最大出力	11,340 kcal
重量	210 kg
最大薪長さ	450 mm
使用煙突径	150 mm
接続口径	155 mm
暖房面積	139 m ²
EPA基準廃棄物量 ^{※1}	0.69 g/hour (2020年認定機種)
燃焼効率	83% (HHV)
燃焼方式	クリーンバーン+触媒方式
外気導入	オプション

※1 米国EPA新規制(2020 NSPS)基準値: 2.0g/hr

DATE	MEMO

Nagano and Sohso Company Limited

Phone: 0267-32-2353 Fax: 0267-32-2690

SUBJECT

承認図

SHEET TITLE

ハースストーン
キャスルトン 8031

SCALE 1/10

DATE '19|06|11

CHECK

DRAFT Kobayashi

CON

SHEET NO.